

Deffender SDI

Kit detector de gaz metan
+ electrovalvă pentru spatii rezidențiale

Ghid de utilizare



ÎN CUTIE

Detector de gaz cu cablu de alimentare, electrovalvă, diblu și șurub, ghid de utilizare și certificat de garanție.

SPECIFICAȚII DETECTOR

LED verde alimentare(1), LED roșu alarmă (2), Buton TEST (3)
 Alimentare 110 / 240VAC 50/60 Hz
 Consum 1,7W
 Tipul de gaz detectat LPG și LNG
 Sensibilitate alarmă 10% L.I.E.
 Intensitate alarmă 85dB la 1m
 Temperatura de funcționare 2°C ... 55°C
 Umiditate ambientală relativă fără condensare 10% ... 90%
 Semnal de ieșire valvă electromagnetice Normal - Deschisă
 Grad de protecție IP42

SPECIFICAȚII ELECTROVALVĂ

Alimentare 9VDC
 Temperatura de funcționare -10°C ... 60°C
 Mod de resetare Manuală
 Material Alamă
 Presiune maximă 500 mBar
 Timp de răspuns < 0,3s
 Debit 25m³/oră
 Diametru mufe 3/4" (dacă nu este specificat diferit pe cutie)
NOTĂ:

1. Nu încercați să desfaceți electrovalva. Orice defecțiune rezultată va fi identificată și nu va fi acoperită de garanție!
2. Pozitionați electrovalva doar în poziție orizontală. Filetele acesteia trebuie să fie la același nivel.
3. Asigurați-vă că, corpul electrovalvei este vertical pe pamânt.
4. Vă rugăm să urmați schema de instalare.

INSTRUCȚIUNI DE INSTALARE

1. Senzorul de gaz trebuie montat deasupra nivelului podelei la o distanță mai mare de 30cm înălțime.
2. Orificiul de aerisire trebuie orientat vertical.
3. Asigurați-va ca toate orificiile de aerisire sunt libere.
4. Cuplați semnalul de ieșire cu electrovalva.
5. Folosind șurubul furnizat, marcați poziția pe perete.
6. Faceți o gaură și inserați diblul în perete.
7. Înfiletați șurubul cu ajutorul șurubelniței până când capul șurubelniței este la 5 mm de perete.
8. Atașați detectorul de gaz pe perete.
9. Montaj terminat. Alimentați detectorul, așteptați 4 minute, apoi apăsați butonul TEST. Alarma se va declanșa iar electrovalva se va închide.

NOTĂ: Va fi necesar sa rearmați manual electrovalva.

10. Dacă sunetul alarmei este un impuls sonor scurt urmat de 4 secunde de liniște, urmat de un alt impuls sonor scurt și aprinderea LED-ului roșu, aceasta indică faptul că senzorul sau circuitul nu funcționează în parametrii. În acest caz este necesar să luați legătura cu departamentul Service.

ATENȚIE: După alimentare, detectorul de gaz se va autodetecta timp

de aproximativ 4 minute. În tot acest timp LED-ul roșu va lumina intermitent.

INTREȚINERE ȘI MĂSURI DE SIGURANȚĂ

1. Nu lăsați praful sau alte substanțe să blocheze orificiile de ventilație.
2. Nu instalați produsul în imediata vecinătate a unor surse de căldură, umiditate sau gaz.
3. Nu instalați produsul lângă fereastră sau gura de ventilație deoarece acolo scurgerile de gaz pot fi disipate ușor.
4. Verificați lunar dacă detectorul funcționează corect prin testarea acestuia cu ajutorul unei brichete, eliberând o cantitate mică de gaz.
5. Decuplați de la rețea detectorul înainte de curățare iar apoi curățați-l doar cu o cârpă sau perie moale.
6. Eliminați praful depus pe dispozitiv în fiecare lună.
7. Dacă alarma se declanșează, după închiderea electrovalvei, deschideți toate ușile și ferestrele.
8. **NU ÎNCERCAȚI SĂ REMEDIAȚI PROBLEMELE FĂRĂ AJUTORUL PROFESIONIȘTILOR.** Luați legătura cu departamentul Service sau o firmă de intervenții.

Funcția SILENT

1. Dacă detectorul a declanșat alarma, apăsând TEST veți opri detectorul pentru 5 minute dar LED-ul roșu va lumina intermitent.
2. În timpul funcției Silent, dacă apăsați din nou butonul de test acesta va anula funcția Silent.
3. Detectorul va fi resetat după 5 minute.

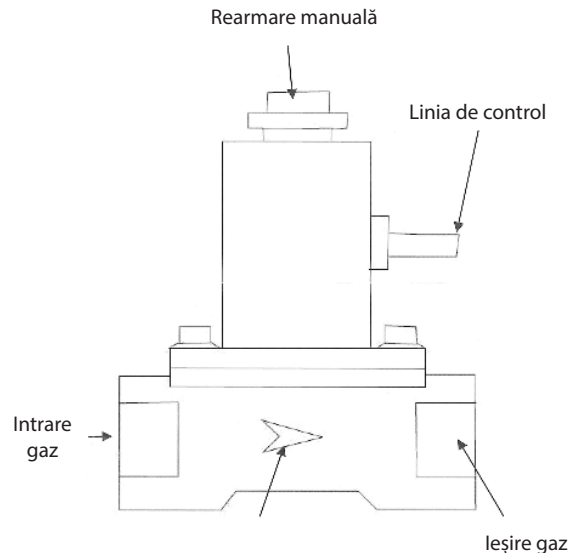

SCHEMA DE MONTAJ

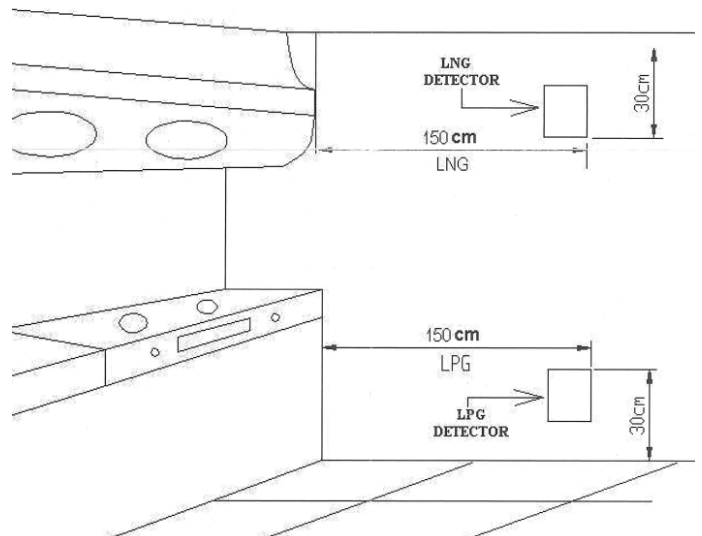

Defender SDI

CERTIFICAT DE GARANȚIE

Importator: SC HOMPLEX SRL
Adresa: STR. LUNCA CORBULUI NR. 2, SECTOR 3,
BUCURESTI

Vanzator

Adresa

.....

Semnatura / Stampila

.....

Garanția este de 24 luni de la data cumpărării și se refera exclusiv la aparatul menționat mai sus. Drepturile consumatorului sunt prevazute in Ordonanta 21/1992, actualizată la data de 27.12.2008, precum și în Legea nr 449/2003, reglementata prin O.U.G.174/2008.

La cumpărarea aparatului, consumatorul are obligația să verifice completarea certificatului de garanție cu toate datele necesare, semnarea și stampilarea de către vânzător. Vânzatorul are obligația sa faca proba de funcționare și să explice modul de utilizare al produsului.

În cazul defectării aparatului, cumpărătorul îl va aduce, în ambalajul original, la magazinul de unde l-a cumpărat, însoțit de bonul fiscal sau factura de achiziție.

Garanția este valabilă numai dacă aparatul este însoțit de certificatul de garanție și factura fiscală sau bonul cu care a fost cumpărat. ambele în original, completate corespunzător, lizibile, fără modificări, semnate și ștampilate iar etichetele aparatului nu sunt deteriorate.

Pentru aceasta, vânzatorul va alimenta aparatul cu baterii, (neaparat alcaline; nu sunt adecvate alte tipuri de baterii sau acumulatori neincarcabili), va verifica împreună cu cumparatorul buna functionare a afisajului, a butoanelor de comandă, precum si starea generală a aparatului. Vânzatorul va alimenta receptorul cu tensiune electrică de la retea si va face proba de functionare a termostatului si a receptorului. Inainte de a reclama că produsul este defect, verificati starea bateriilor si a contactelor electrice, verificati daca montajul este corect si daca problema nu provine dintr-o altă parte a instalatiei.

In cazul defectării aparatului, cumpărătorul il va aduce, in ambalajul original, la magazinul de unde l-a cumpărat. Termostatul si receptorul vor fi obligatoriu, componentele aceluiasi set.. Garantia este valabila numai dacă aparatul este insotit de certificatul de garantie si factura fiscală cu care a fost cumparat, ambele in original, completate corespunzator, lizibile, fara modificari semnate si stampilate, iar etichetele aparatelor nu sunt deteriorate.

Cumpărătorul sau vânzătorul trebuie sa noteze pe certificatul de garantie defectiunea reclamată de cumparator.

Vânzătorul se obligă ca in termen de 10 zile lucratoare, sa repare sau sa inlocuiasca aparatul defect. Durata termenului de garantie se prelungeste cu timpul scurs de la data de la care consumatorul a reclamat defectarea produsului si pana la data repunerii acestuia in stare de functionare. Prelungirea termenului de garantie se va inscrie in certificatul de garantie de care unitatea de service abilitată.

Cumpărătorul pierde dreptul la garantie dacă:

- aparatul a fost transportat, depozitat, manipulat sau utilizat necorespunzător;
- aparatul a fost modificat, a suferit interventii neautorizate sau a fost utilizat fara respectarea instructiunilor anexate (de exemplu, aparatul este deteriorat din cauza socurilor de tensiune din rețeaua de alimentare);

- aparatul prezinta urme de oxidare, de scurgeri de lichide, de socuri mecanice sau termice;

In cazul reclamatiilor nejustificate datorită convingerii gresite ca ar exista o lipsa de conformitate, cumpărătorul va suporta contravaloarea manoperei de testare a produsului!

Durata medie de utilizare este de 5 ani, perioada in care vânzătorul va asigura, prin importator, service postgarantie, constând in repararea sau inlocuirea contra cost a aparatului defect.

Prin semnarea acestui certificat de garantie, cumpărătorul isi exprima acordul cu cele cuprinse